

# ПАРЕН СТЕРИЛИЗАТОР

Beurer BY 76

## Кратко ръководство на потребителя

### 1. СЪДЪРЖАНИЕ НА ОПАКОВКАТА

- 1 бр. парен стерилизатор
- 1 бр. стойка за бутилки
- 1 бр. фиксиращ крайник
- 1 бр. продълговата дръжка
- 1 бр. кошница за дребни части
- 1 бр. маша
- 1 бр. 120 мл. измервателна кана

### 2. ПРЕДНАЗНАЧЕНИЕ НА УСТРОЙСТВОТО

Терминът "парна стерилизация" описва процеса на елиминиране на микроби с помощта на пара. Чрез този уред може да стерилизирате всички прибори и аксесоари, които използвате за хранене на вашето бебе. С него също може да стерилизирате малки играчки, според указанията на производителя им. Уредът има следните характеристики:

- 7-минутна стерилизация.
- Държи стерилизираните продукти стерилни до 3 часа, стига да се намират в стерилизатора, който не е отворен.
- Има отделение за кабели в основата на корпуса.

### 3. ИНСТРУКЦИИ ЗА БЕЗОПАСНОСТ

- Устройството е предназначено за използване само в домашна среда. Използвайте уреда за стерилизация на бебешки бутилки и прибори за хранене, както и за стерилизация на сравнително малки играчки.
- Преди употреба се уверете, че целостта на опаковката не е нарушена и че всички части на устройството са налице. В противен случай не използвайте устройството.
- Уредът може да се използва от хора с намалени умствени способности и деца над 8 години само под надзор или след като са били инструктирани за безопасното използване на уреда и са напълно наясно с произтичащите от това рискове при употреба.
- Не е играчка – пазете далеч от деца.
- Преди всяка употреба проверете за следи от повреда върху уреда и кабела за хранване.

- Неправилната употреба на уреда може да бъде опасна.
- Дръжте опаковката на уреда далеч от деца – риск от задушаване!
- Ако кабелът за хранване е повреден трябва да бъде сменен. В случай, че това е невъзможно целият уред трябва да бъде изхвърлен.
- По време на процеса на затопляне водата става гореща – риск от изгаряне!
- Дръжте малките части на устройството далеч от обсега на деца – риск от задушаване!
- Не махайте капака на уреда по време на стерилизация – риск от изгаряне!
- Не докосвайте уреда и капака по време на стерилизация – и двете се нагряват и има риск от изгаряне!
- Никога не отваряйте уреда преди края на стерилизация – процесът няма да е завършен.
- Уверете се, че кабелите са далеч от обсега на деца!
- Оставете устройството да се охлади преди промяна на настройките, премахване на части, транспортиране или почистване на устройството – риск от изгаряне!
- Устройството трябва да се използва само в електрическа мрежа със защитно устройство за остатъчен ток (риск от токов удар).
- Изключете устройството от електрическата мрежа след всяка употреба и преди всяко почистване (риск от токов удар).
- Изключете устройството от електрическата мрежа в случай на неизправности при работа, преди почистване или когато устройството не се използва.
- Преди да пуснете уреда трябва да го напълните с вода.
- Не използвайте уреда навън.
- Уредът трябва да се използва само в токова мрежа с напрежение, съответстващо на оказаното на опаковката.
- За да не прегрее уредът се уверете, че кабелът за хранване не е оплетен. Дръжте кабела далеч от горещи повърхности.
- Не вадете от щепсела чрез дърпане на кабела.
- Не дърпайте, огъвайте или усуквайте кабела.
- Уредът трябва да се постави на стабилна равна повърхност – риск от заливане с гореща вода!
- Не потапяйте устройството във вода и не го плакнете с течаща вода.
- Не използвайте допълнителни приставки, които не са препоръчани от Beurer или не са аксесоар към това устройство.

- Не отваряйте или ремонтирайте устройството сами. В противен случай перфектното му функциониране вече не е гарантирано, а гаранцията на уреда става невалидна.

#### 4. ОПИСАНИЕ НА УСТРОЙСТВОТО

1. Продълговата дръжка
2. Капак с отвор за пара
3. Стойка за бутилки
4. Кошница за дребни части
5. Фиксиращ накрайник
6. Маша
7. Контейнер за стерилизация с нагревателен елемент
8. Дигитален дисплей
9. Бутон за Включване 
10. Отделение за кабел
11. Кабел за захранване
12. Измервателна кана

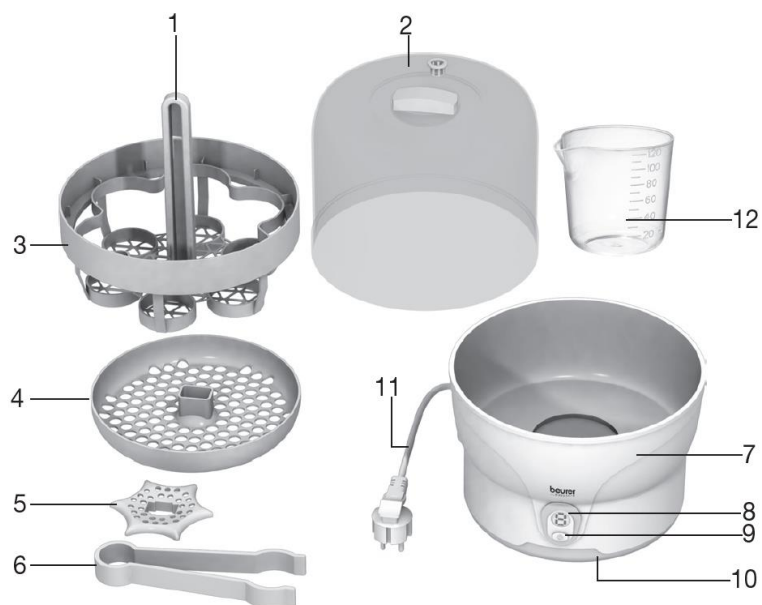

#### 5. УПОТРЕБА

##### 5.1. Първоначални стъпки преди употреба

1. Преди първоначална употреба се убедете, че устройството и кабелът за захранване нямат видими следи от повреда.
2. Сложете устройството на равна, стабилна повърхност.
3. Сглобете всички части на стерилизатора.



- Сложете продълговата дръжка в отвора върху стойката за бутилки.
- Завъртете дръжката по посока на часовниковата стрелка докато механизмът не щракне.
- Сложете фиксиращия накрайник и кошницата за дребни части.

**ВАЖНО:** Преди първата употреба на уреда извършете една стерилизация без да стерилизирате нищо. Ако искате да използвате уреда веднага след тази „празна“ стерилизация, моля изчакайте 20 минути преди да излеете останала в уреда вода. Същото важи и ако искате да използвате уреда за последователни стерилизации.

##### 5.2 Работа с уреда

- Измийте нещата, които искате да стерилизирате с препарат за миене на съдове или в миялната машина; уверете се, че сте разглобили всичко, което ще поставите в стерилизатора.
- Измерете 120 мл. дестилирана вода (или вода от чешмата) и я изсипете в контейнера на стерилизатора.
- Поставете бутилките в стойката за бутилки с отвора, насочен надолу и поставете бибероните или другите малки части в кошницата за малки части.

- Поставете стойката за бутилка и кошницата за малки части в контейнера за стерилизация. Сложете капака на уреда.
- Сложете кабелът за захранване в токовата мрежа. На дисплея излиза 0, което значи че уредът е готов за употреба.
- Натиснете бутон  . Когато необходимата за работа температура е достигната на дисплея започва да мига оставащото време за стерилизация (започва от 7 минути).
- Когато процесът завърши ще чуете звуков сигнал.
- След **поне** 5 минути за изстиване на стерилизатора внимателно отворете капака и извадете стерилизираните неща с машата.
- Разтръскайте частите, за да премахнете излишни капки вода.
- Извадете кабела от токовата мрежа, изцедете уреда от останалата вода и го изсушете с мека кърпа.

#### ВАЖНО:

- След процеса на стерилизация на дисплея излизат 3 черти. Това показва, че от този момент стерилизираните неща ще останат стерилни за още 3 часа стига да не бъдат извадени от затворения стерилизатор. Когато чертички изчезнат и видите 0 времето е изтекло и стерилизираните продукти вече не са стерилни.
- Независимо дали устройството е отворено или не, ако тези 3 часа минат всичко трябва да се стерилизира наново.
- Използвайте всичко стерилизирано много скоро след отваряне на стерилизатора. В противен случай стерилизираните продукти вече няма да са стерилни.

#### 6. ПОЧИВСТВАНЕ И ПОДДРЪЖКА

- Срокът на експлоатация на устройството зависи от начина по който се използва.
- Препоръчително е да използвате дестилирана вода в уреда .
- Изключете устройството от мрежата преди почистване.
- За да почистите устройството, използвайте само влажна кърпа. Не използвайте почистващи препарати.
- За да отстраните котления камък от уреда използвайте оцет или лимонена киселина – смесете 50 ml бял оцет с 100 ml студена вода или пакет лимонена киселина с 200 ml студена вода и изсипете този разтвор в уреда. Оставете разтвора да действа, докато варовикът не се махне. Не използвайте устройството през това време. Изсипете течността, изплакнете устройството старателно и

накрая го изсушете с кърпа. Почиствайте уреда на приблизително всеки 4 седмици.

#### 7. ОТСТРАНЯВАНЕ НА ВЪЗНИКНАЛИ ПРОБЛЕМИ

Проблем	Причина	Решение
Устройството не се включва, когато кабелът за захранване е сложен в токовата мрежа.	Няма ток.	Проверете, че кабелът е поставен правилно в токовата мрежа.
Дисплеят не работи.	Устройството е развалено или кабелът не е поставен правилно в щепсела.	Ако след проверка не установите проблем с поставянето на кабела в токовата мрежа, върнете уреда на търговеца.
Устройството се изключва по средата на работа и на дисплея не излиза нищо.	Няма достатъчно вода в уреда.	Изключете устройството от захранването, оставете го да се охлади, след това го напълнете с вода и започнете процеса на стерилизация по описания горе начин.
Устройството се изключва след фазата на затопляне и на дисплея не излиза нищо.	Няма вода в уреда.	Изключете устройството от захранването, оставете го да се охлади, след това го напълнете с вода и започнете процеса на стерилизация по описания горе начин.

#### 8. РЕГУЛАТОРНА ИНФОРМАЦИЯ



Не изхвърляйте уреда в битовите отпадъци след края на експлоатационния му живот. Занесете го в пункт за събиране или рециклиране.

Изхвърляйте уреда в съответствие с WEEE директивата на ЕС (Отпадъчно електрическо и електронно оборудване).



Този продукт отговаря на изискванията на приложимите европейски и национални директиви.



Опаковката изхвърлете по начин, опазващ околната среда.

Производителят не носи отговорност за преки или косвени загуби, предизвикани от продукта, дори ако повредата му е призната гаранционно.

Повече информация за продукта ще намерите на [www.polycomp.bg](http://www.polycomp.bg).